

## SCHEDA TECNICA PRODOTTO

### DISEGNO TECNICO

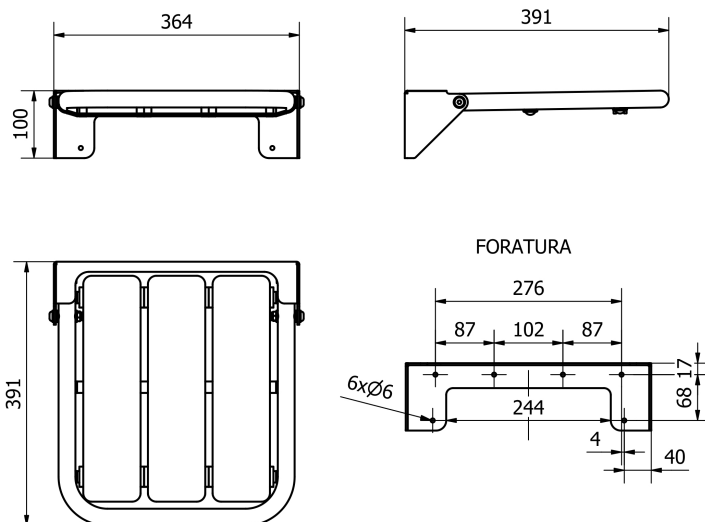

### FOTO



**FAMIGLIA PRODOTTO:** SEDILI DOCCIA E VASCA

**CODICE:** SPR-SF-B

**DESCRIZIONE:**

Sedile ribaltabile doccia, colore bianco, trattamento ThermoSoft.

**PRESTAZIONI MECCANICHE:**

Capacità di tenuta 150 kg.

**CERTIFICAZIONI:**

Certificazione TUV di sistema UNI EN ISO 9001

Dichiarazione di conformità CE al Regolamento Europeo per i Dispositivi medici 745/2017.

Norme di riferimento: UNI EN 12182

### CARATTERISTICHE PRODOTTO:

Seduta ribaltabile. Realizzato in tubi e lamiera di acciaio inox AISI 304 saldato a TIG con apporto di acciai inox altolegati. Verniciato a polveri poliuretatiche termoindurenti (80÷100 micron) con applicazione del trattamento ThermoSoft che fornisce un alto coefficiente di attrito per aumentare la sicurezza ed il comfort durante l'utilizzo. Seduta a doghe in copolimero. Tappi di protezione in pvc.

### FISSAGGIO (INSTALLAZIONE):

Fissaggio a muro tramite 6 tasselli.

Tasselli non compresi nella confezione

Scegliere i tasselli adeguati in funzione del tipo di muratura.

### MANUTENZIONE:

Controllare periodicamente il corretto fissaggio degli accessori.

Effettuare una adeguata pulizia con acqua e sapone, non utilizzare prodotti abrasivi o corrosivi.

### COMPOSIZIONE PRODOTTO:

### MATERIALI:

### TRATTAMENTI:

N° 2 Tubo Ø 25 x 20/10 INOX AISI 304 Verniciato RAL9016, Trattato ThermoSoft

N° 3 Tubo Ø 14 x 15/10 INOX AISI 304 Verniciato RAL9016, Trattato ThermoSoft

N° 1 Lamiera 30/10 INOX AISI 304 Verniciato RAL9016 Trattato ThermoSoft

N° 3 Doghe seduta Nylon PA6 non citotossico Stampato, trattato ThermoSoft

N° 2 Puntali PVC

N° 6 Viteria Acciaio commerciale

N° 8 Rondelle Nylon PA6

### TOLLERANZA:

TOLLERANZE GENERALI LUNGHEZZA (mm)

0÷300 ±3 301÷600 ±4 601÷2000 ±5

### CONFEZIONE:

Imballo in sacchetto di polietilene e scatola di cartone 445 x 120 x 530 mm.

Peso: 3,6 kg

ST\_PRODOTTO: SPR-SF-B

APPROVATO

R.T.

- 1

REV.04 del 20/03/2024

I dati riportati non possono essere ritenuti vincolanti. Thermomat Saniline S.r.l. si riserva il diritto di apportare modifiche tecniche ed estetiche senza nessun preavviso.

**Thermomat Saniline s.r.l.**

Via M. Curie, 7 - 46034 Borgo Virgilio (Mantova) ITALY

Tel. + 39 0376 4473

www.thermomat.com - info@thermomat.com



**Azienda con Sistema di Gestione Qualità certificato secondo la norma UNI EN ISO 9001:2015**